

# Gamme Alpha<sup>®</sup> Director<sup>™</sup> Manuel Utilisateur



**ADAPTIVE**

© 1999 Adaptive Micro Systems  
Form No. 9702-2002/F  
Rev. 10/02/2000

NOTE : En raison des améliorations que nous apportons en permanence à nos produits, les spécifications indiquées dans ce document sont susceptibles d'être modifiées sans préavis.

Copyright © 1999 Adaptive Micro Systems Europe. Tous droits réservés.

L'apparence de ce produit est un design déposé d'Adaptive Micro Systems, Inc.

BETA-BRITE, BIG DOT, et SMART ALEC sont des marques déposées d'Adaptive Micro Systems, Inc.

Alec, ALPHA, AlphaLert, AlphaNET, AlphaNET plus, AlphaNET plus II, ALPHAVISION, Automode, Director, EZ KEY II, EZ95, PagerNET, PrintPak, PPD, Solar, et TimeNet sont des marques déposées d'Adaptive Micro Systems, Inc.

Vous pouvez nous envoyer un e-mail :  
[ams-e@ams-e.com](mailto:ams-e@ams-e.com)

ou visiter notre site Internet :  
<http://www.ams-e.com>

**NOTE :** Ce manuel concerne les afficheurs suivants de la série Director :

**Afficheurs à caractères de 35 mm.**

- 2 lignes de 16 caractères
- 4 lignes de 16 caractères
- 6 lignes de 16 caractères
- 8 lignes de 16 caractères
- 10 lignes de 16 caractères
- 2 lignes de 24 caractères
- 4 lignes de 24 caractères
- 6 lignes de 24 caractères
- 2 lignes de 32 caractères
- 4 lignes de 32 caractères

**Afficheurs à caractères de 50 mm.**



- 2 lignes de 16 caractères
- 4 lignes de 16 caractères
- 6 lignes de 16 caractères
- 8 lignes de 16 caractères
- 2 lignes de 24 caractères
- 4 lignes de 24 caractères
- 6 lignes de 24 caractères

## Table des Matières

<b>Instructions de montage .....</b>	<b>1</b>
Configuration RS232/RS485 de la série Alpha Director .....	2
Comment fixer l'Alpha Director au mur .....	4
Utilisation de la télécommande .....	5
Connecter l'afficheur à un ordinateur .....	7
<b>Opérations de base .....</b>	<b>8</b>
Mise en route et arrêt de l'afficheur .....	8
Réglage de l'heure et de la date .....	9
Effacer la mémoire de votre afficheur .....	11
Attribuer un mot de passe à votre afficheur .....	12
Contrôle du son .....	15
Réglage de l'adresse de l'afficheur .....	15
<b>Programmation de base .....</b>	<b>16</b>
Exemple 1 — Utiliser les majuscules et minuscules dans les messages .....	16
Exemple 2 — Faire défiler les messages dans l'ordre des pages (A, B, C, etc.) .....	21
Exemple 3 — Faire défiler les messages à date et heure spécifiées ..	23
Exemple 4 — Modifier le texte d'un message existant .....	26
Exemple 5 — Effacer un message .....	29
<b>Fonctions avancées de programmation d'un message .....</b>	<b>30</b>
Exemple 6 — Afficher l'heure et la date .....	31
Exemple 7 — Utiliser le mode FLASH pour valoriser une information .....	35
Exemple 8 — Utiliser les polices de caractères et les couleurs .....	38
Exemple 9 — Les caractères internationaux .....	43
<b>Annexes .....</b>	<b>44</b>
Annexe A — Auto-diagnostic de l'afficheur .....	44
Annexe B — Résumé des fonctions .....	45

## Instructions de montage

L'afficheur doit être déconnecté lorsque vous l'installez.

 <b>DANGER</b>	
	<p><b>Le contact avec un voltage élevé peut entraîner la mort ou de graves blessures. Toujours déconnecter l'afficheur avant toute opération de maintenance.</b></p>

Remarque : Les afficheurs de la gamme ALPHA sont destinés à un usage intérieur seulement et ne doivent pas rester exposés continuellement à la lumière du soleil.

Remarque : Le matériel utilisé pour suspendre un afficheur au mur ou au plafond doit pouvoir supporter au moins quatre fois le poids de l'afficheur.

### ***Configuration RS232/RS485 de la série Alpha Director***

#### **ATTENTION**

**Avant de changer la position du jumper RS232/RS485, assurez-vous que l'alimentation électrique soit déconnectée de l'afficheur.**

**Posez le dos de l'afficheur sur une table avant de retirer les vis.**

**NE PAS OUVRIR L’AFFICHEUR LORSQU’IL EST INSTALLE SUR UN MUR.**

Pour une connexion simple d'un ordinateur vers un seul afficheur, le mode RS232 doit être configuré dans l'afficheur.

Lors d'une connexion en réseau, chaque afficheur doit être connecté en mode RS485.

Par défaut, les afficheurs sont configurés en mode RS485 en usine.

Pour changer la configuration RS232/RS485 sur un Alpha Director :

**RAPPEL : CETTE OPERATION NE DOIT PAS ETRE EFFECTUÉE AVEC L’AFFICHEUR FIXÉ AU MUR.**

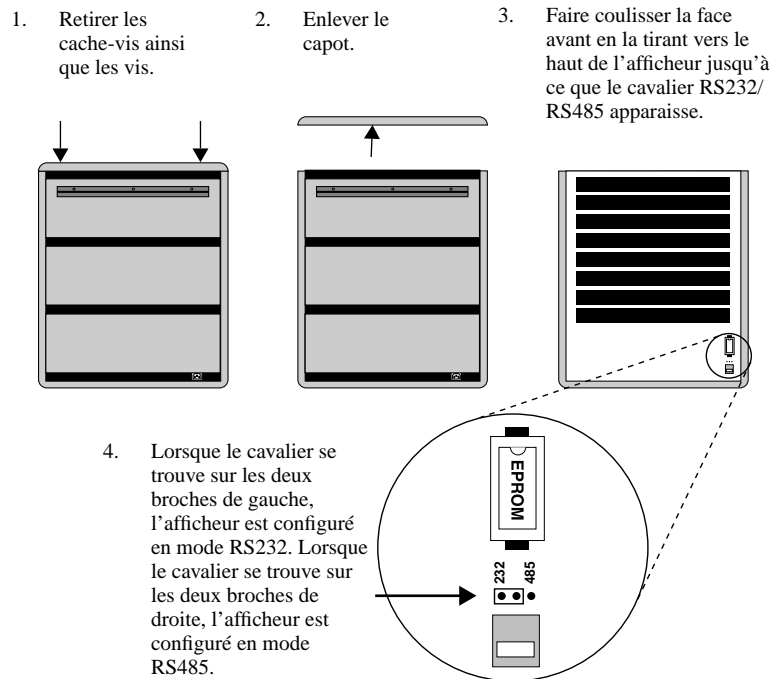
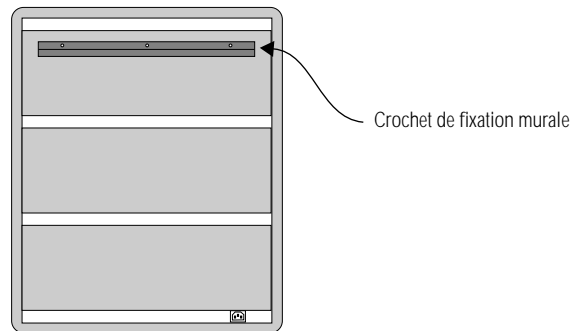

Figure 1 : Changer la configuration RS232/RS485

### Comment fixer l'Alpha Director au mur

1. Assurez-vous que la fixation murale soit correctement fixée au dos de l'afficheur :



2. Fixez le crochet de fixation murale (fourni) au mur. Suspendez alors l'afficheur.

**NOTE:** Ne fixer l'Alpha Director que sur un mur capable de supporter au moins 4 fois le poids de l'afficheur.

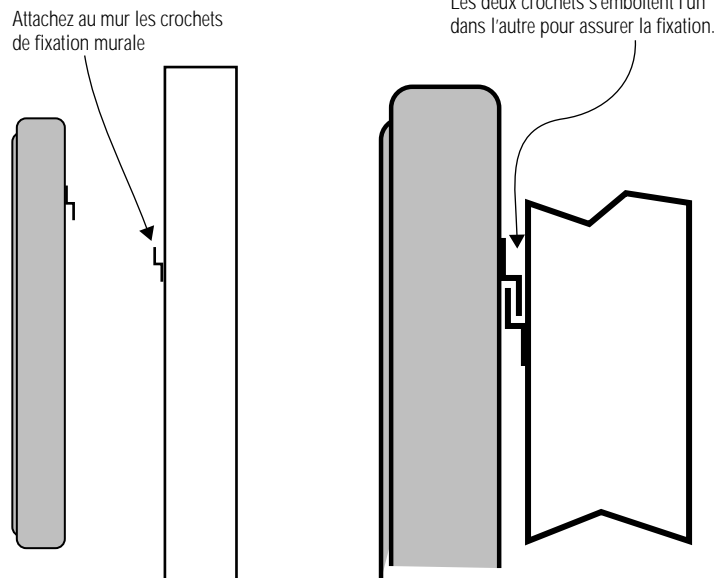

3. Brancher le cordon d'alimentation de façon à éviter que des personnes ne s'empêgent dans le cordon en marchant.

### Utilisation de la télécommande

La télécommande peut servir à allumer et éteindre l'afficheur, ou à effacer sa mémoire interne.

Mais son usage le plus important est la création de messages sur l'afficheur.

Ce manuel décrit l'utilisation de la télécommande, grâce à différents exemples concrets.

NOTE: Un afficheur (ou un réseau d'afficheurs) peut aussi être programmé à partir d'un PC grâce à un logiciel spécial. (Pour plus d'informations, consultez le manuel d'utilisation du "Basic Messaging Software".)

La télécommande fonctionne en émettant des infrarouges qui permettent de contrôler la plupart des fonctions de l'afficheur.

La télécommande fonctionne avec quatre piles AAA.

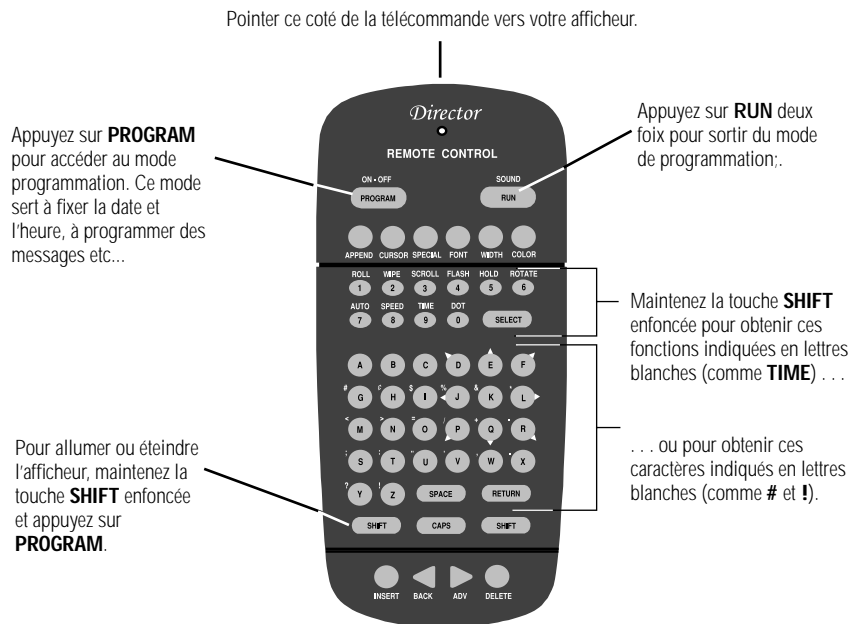
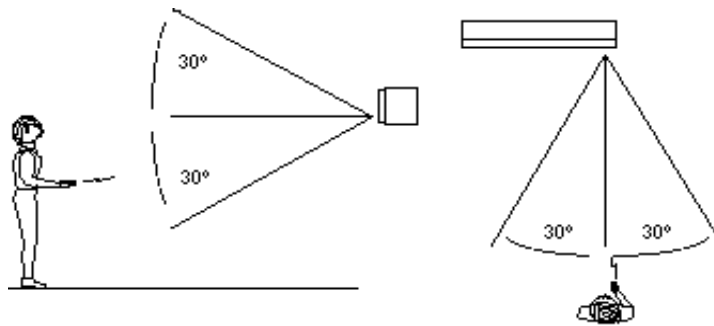

Figure 2 : Télécommande à Infrarouges

Pour programmer un afficheur avec la télécommande, vous devez :

- vous tenir au moins à 1m50 et au plus à 9m de l’afficheur,
- vérifier qu’aucun objet réfléchissant ne peut faire obstacle entre l’afficheur et la télécommande,
- si des lumières fluorescents interfèrent avec la télécommande, il vous faudra peut-être changer l’emplacement de l’afficheur ou de ces lumières.



Si l’afficheur est suspendu au dessus du sol à :	...alors tenez la télécommande à la distance suivante de l’afficheur :
3 mètres	Entre 3 et 9 mètres
4,50 mètres	Entre 6 et 9 mètres
6 mètres	Entre 7,5 et 9 mètres

Figure 3 : Utilisation de la télécommande

### Connecter l'afficheur à un ordinateur

Les messages peuvent être envoyés à l'afficheur par la télécommande, ou par un PC utilisant le logiciel "Basic Messaging Software".

Suivez ces instructions pour connecter un seul afficheur à votre ordinateur :

1. Débranchez l'afficheur.
2. Connectez un PC à l'afficheur de la façon suivante :

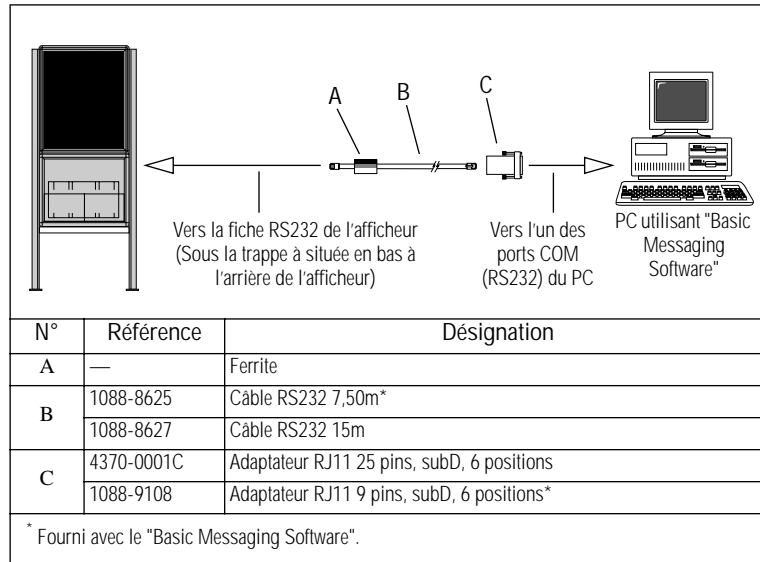

## Opérations de base

### *Mise en route et arrêt de l'afficheur*

Lorsque vous branchez l'alimentation de l'afficheur, celui-ci se met en marche automatiquement. Pour éteindre l'afficheur, débranchez l'alimentation.

Toutefois, il y a un autre moyen pour éteindre l'afficheur :

*Pour allumer et éteindre un afficheur, maintenir la touche SHIFT appuyée puis appuyer sur PROGRAM.*



NOTE : Les messages que vous avez programmés dans l'afficheur seront conservés jusqu'à 30 jours lorsque vous éteindrez l'afficheur.

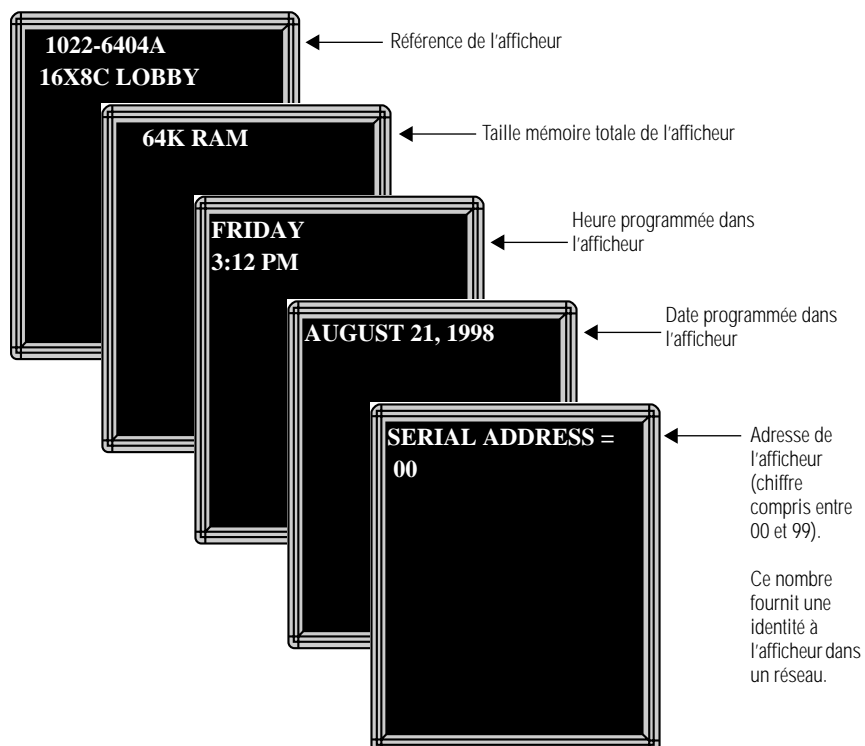



Lors du démarrage, les informations suivantes s'affichent :

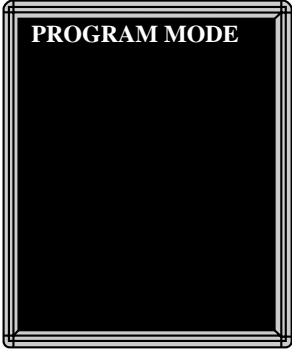
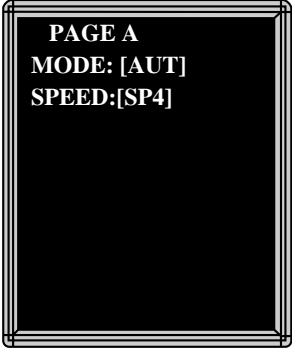

### Réglage de l'heure et de la date

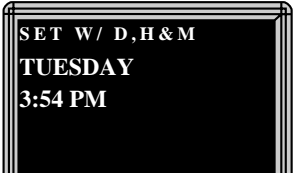
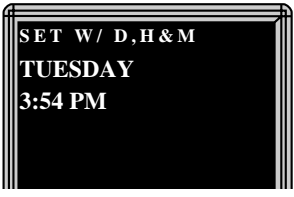

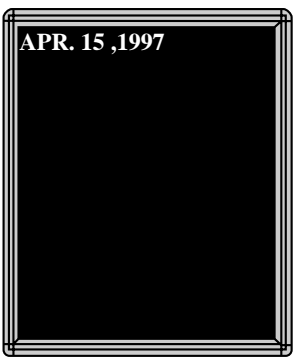

Une fois programmé, l'afficheur gardera en mémoire l'heure et la date à moins qu'il ne soit débranché ou interrompu par une coupure de courant. Dans ce cas, les modèles équipés de batteries de secours garderont en mémoire l'heure et la date.

	Lorsque vous faites ceci...	Vous voyez cela...
1	Appuyez sur <b>PROGRAM</b> .	 <p>PUIS</p> 
2	Appuyez sur <b>BACK</b> jusqu'à ce que SET TIME AND DAY apparaisse.	

3	Appuyez sur <b>ADV</b> .	
4	<p>Appuyez sur <b>D</b> pour programmer le jour de la semaine.                      Appuyez sur <b>H</b> pour programmer l'heure.                      Appuyez sur <b>M</b> pour programmer les minutes.</p> <p>NOTE : Appuyez sur <b>SELECT</b>, pour changer du mode 12 heures (AM/PM) au mode 24 heures (0 - 23).</p>	
5	Appuyez sur <b>BACK</b> jusqu'à ce que SET DATE apparaisse.	
6	Appuyez sur <b>ADV</b> .	 <p style="text-align: center;">PUIS</p> 
7	<p>Appuyez sur <b>D</b> pour programmer le jour.                      Appuyez sur <b>M</b> pour programmer le mois.                      Appuyez sur <b>Y</b> pour programmer l'année.</p> <p>NOTE : Appuyez sur <b>SELECT</b> pour faire défiler les différents formats de date disponibles, (par exemple JAN 26, 1998 ou 1/26/98, ou 26/1/98, etc.)</p>	
8	Après avoir programmé le jour et l'heure, appuyez sur <b>RUN</b> deux fois pour revenir à un fonctionnement normal.	

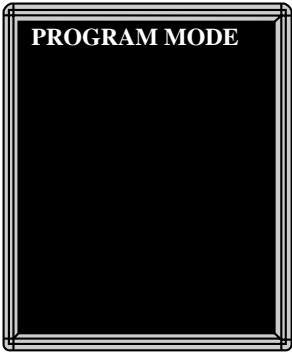
### Effacer la mémoire de votre afficheur

**NOTE :** Effacer la mémoire d'un afficheur supprime tous les messages et le mot de passe (s'il y en a qui ont été programmés.)

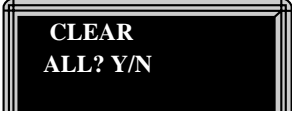

	Lorsque vous faites ceci...	Vous voyez cela...
1	Appuyez sur <b>PROGRAM</b> .	 <p>PUIS</p> 
2	Appuyez sur <b>BACK</b> jusqu'à ce que <i>CLEAR MEMORY</i> apparaisse.	
3	Appuyez sur <b>ADV</b> .	 <p>PUIS</p> 
4	Appuyez sur <b>Y</b> pour effacer la mémoire de l'afficheur. L'afficheur va revenir à un fonctionnement normal et afficher une série de messages de démonstration.	





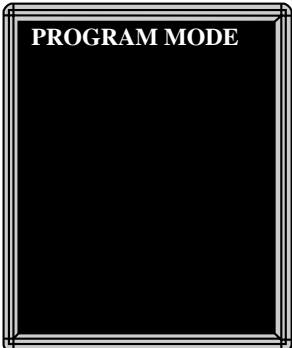
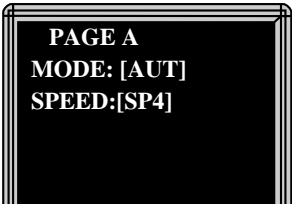

### ***Attribuer un mot de passe à votre afficheur***

Sur certains afficheurs vous pouvez programmer un mot de passe personnel afin de protéger vos messages d'une modification par d'autres personnes.



***NOTE : N'OUBLIEZ PAS VOTRE MOT DE PASSE, VOUS NE POURRIEZ PLUS PROGRAMMER VOTRE AFFICHEUR !***

*Si vous avez oublié votre mot de passe, voir le chapitre "Que faire si vous avez oublié le mot de passe", page 14.*

	Lorsque vous faites ceci...	Vous voyez cela...
1	Appuyez sur <b>PROGRAM</b> .	 <p>PUIS</p> 
2	Appuyez sur <b>BACK</b> jusqu'à ce que SET PASSWORD apparaisse.	
3	Appuyez sur <b>ADV</b> .	

4	Appuyez sur <b>Y</b> pour programmer le mot de passe.	
5	<p>Rentrez les 6 caractères du mot de passe (des astérisques apparaîtront pour chaque caractère)</p> <p>Tapez à nouveau votre mot de passe comme demandé.</p> <p><i>CORRECT</i> apparaît si vous retapez bien le mot de passe.</p> <p>Si <i>ERROR</i> apparaît, vous devrez recommencer depuis l'étape 1.</p>	 <p>PUIS</p>  <p>PUIS</p>  <p>PUIS</p> 
6	Appuyez sur <b>RUN</b> deux fois.	
7	<p>Appuyez sur <b>Y</b> pour activer le mot de passe.</p> <p>NOTE : si vous sélectionnez N, le mot de passe ne sera pas activé.</p>	 <p>PUIS</p> <p>L'afficheur revient à un fonctionnement normal. A présent, chaque fois que vous appuyez sur <b>PROGRAM</b>, vous devrez taper votre mot de passe.</p>

**Que faire si vous avez oublié le mot de passe ?**

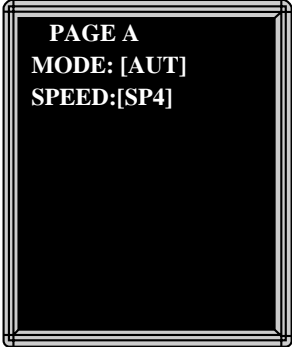
	Lorsque vous faites ceci...	Vous voyez cela...
1	Appuyez sur <b>PROGRAM</b> .	
2	Gardez la touche <b>SHIFT</b> enfoncée et appuyez sur <b>L</b> six fois.	 PUIS 
3	Entrez un nouveau mot de passe. (Voir "Attribuer un mot de passe à votre afficheur", page 13.)	

**Comment effacer le mot de passe de votre afficheur ?**

Si vous ne souhaitez plus protéger votre afficheur avec un mot de passe, vous devez effacer la mémoire.

Voir le chapitre "Effacer la mémoire de votre afficheur", page 11.

### Contrôle du son





Lorsque vous appuyez sur une touche de la télécommande pendant la programmation de votre afficheur, celui-ci émet un son.

Si vous voulez couper ce son, maintenez la touche **FCN** appuyée puis appuyez sur **FONT**. (Pour réactiver le son, renouvelez la manipulation.)

**NOTE:** Sur certains afficheurs, vous devez d'abord appuyer sur **PROGRAM**, maintenir la touche **SHIFT** enfoncée et appuyer sur **RUN**.

### Réglage de l'adresse de l'afficheur

L'adresse sert à identifier l'afficheur dans un réseau d'afficheur. Par défaut, tous les afficheurs ont l'adresse 00. Voici comment la modifier :

	Lorsque vous faites ceci...	Vous voyez cela...
1	Appuyez sur <b>PROGRAM</b> .	
2	Appuyez sur <b>BACK</b> trois fois.	
3	Appuyez sur <b>ADV</b> .	
4	Tapez l'adresse choisie (ex : 01).	
5	Appuyez sur <b>RUN</b> pour valider	

## Programmation de base





Cette section vous montre comment débiter la création de messages sur votre afficheur.

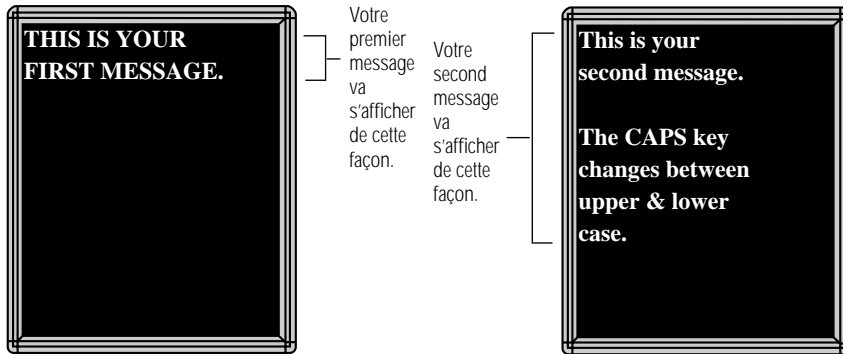

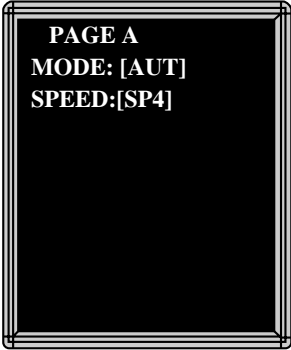

### Exemple 1 — Utiliser les majuscules et minuscules dans les messages





Dans ce premier exemple, vous allez afficher le texte suivant :

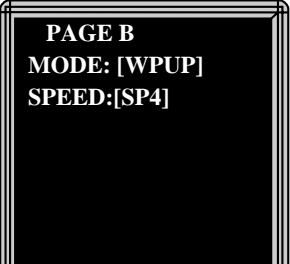

	Lorsque vous faites ceci...	Vous voyez cela...
1	Appuyez sur <b>PROGRAM</b> .	<p>MODE vous permet d'utiliser différents modes de défilement comme le flash. Dans ce cas, Automode [AUT] est utilisé. Pour changer de mode, maintenez <b>SHIFT</b> enfoncée et appuyez soit sur <b>2</b> (WIPE), <b>4</b> (FLASH), <b>5</b> (HOLD), ou <b>7</b> (AUTO).</p> <p>SPEED contrôle la vitesse de défilement. Pour modifier la vitesse, maintenez <b>SHIFT</b> enfoncée et appuyez sur 8. [SP5] est la vitesse la plus rapide, et [SP1] la plus lente. [NHL] signifie "No Hold" : sans temps d'arrêt.</p> 

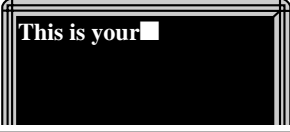
2	Appuyez sur <b>ADV</b> .	<p>Curseur clignotant</p> 
3	<p>Tapez <i>THIS IS YOUR</i></p> <p>NOTE: Si vous faites une faute de frappe, appuyez sur <b>BACK</b> pour effacer une lettre.</p>	
4	Appuyez sur <b>RETURN</b> pour commencer une nouvelle ligne.	
5	<p>Tapez <i>FIRST MESSAGE.</i></p> <p>NOTE: Pour obtenir un point (.), maintenez <b>SHIFT</b> enfoncée et appuyez sur <b>X</b>.</p>	
6	Appuyez sur <b>RUN</b> pour afficher votre premier message.	<p>Avec Automode [AUT], le message apparaît en différentes couleurs.</p> 
Voici comment créer le second message :		

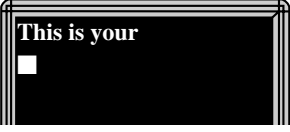

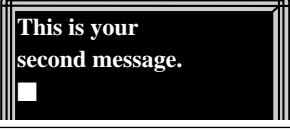
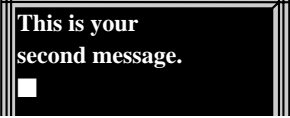
<p>7</p>	<p>Appuyez sur <b>PROGRAM</b>.</p>	
<p>8</p>	<p>Appuyez sur <b>B</b> pour atteindre la page B.</p>	<p>→ Votre second message sera créé sur la PAGE B. (Votre premier message se trouve toujours en PAGE A. Vous pouvez créer jusqu'à 26 messages en utilisant les pages A à Z.)</p> 
<p>9</p>	<p>Maintenez <b>SHIFT</b> enfoncée et appuyez sur <b>2</b> pour obtenir le mode WIPE.</p>	 <p>← WPUP = wipe up.</p> <p>Si vous maintenez <b>SHIFT</b> et appuyez de nouveau sur <b>2</b> le mode changera en WPDN (wipe down). Vous pouvez aussi sélectionner wipe left ou wipe right.</p>
<p>10</p>	<p>Appuyez sur <b>ADV</b></p>	
<p>11</p>	<p>Appuyez sur la touche <b>COLOR</b> jusqu'à ce que le curseur soit de couleur verte.</p>	

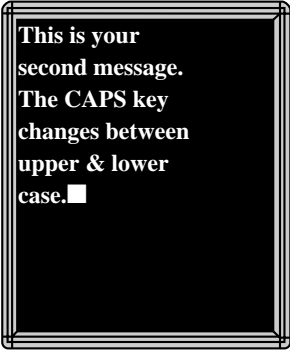
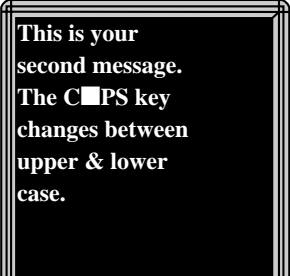
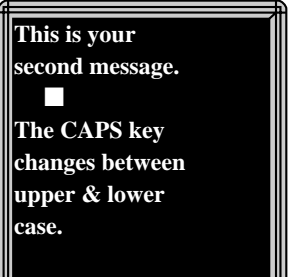
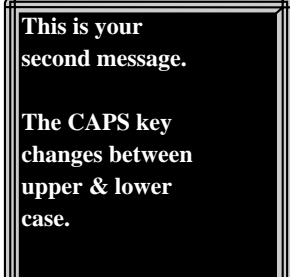
12	Tapez <i>T</i>	
13	<p>Appuyez sur <b>CAPS</b> pour passer en minuscules.</p> <p>Puis tapez <i>his is your</i></p>	<p>Tous les caractères de cette ligne seront en <u>vert</u>.</p> 
14	Appuyez sur <b>RETURN</b> pour passer à la ligne suivante.	
15	Appuyez sur la touche <b>COLOR</b> jusqu'à ce que le curseur soit de couleur rouge.	
16	Tapez <i>second message.</i>	<p>Tous les caractères de cette ligne seront en <u>rouge</u>.</p> 
17	Appuyez sur <b>RETURN</b> pour passer à la ligne suivante.	
18	Appuyez sur la touche <b>COLOR</b> jusqu'à ce que le curseur soit de couleur orange.	

<p>19</p>	<p>Tapez : "The CAPS key changes between upper &amp; lower case." en utilisant les touches <b>CAPS</b>, <b>SHIFT</b>, et <b>RETURN</b> quand c'est nécessaire. NOTE: Le signe &amp; est obtenu en maintenant <b>SHIFT</b> enfoncée et en appuyant sur <b>K</b>.</p>	<p>Tous les caractères de cette ligne seront en orange.</p> 
<p>Voici comment insérer une ligne vide entre les deux phrases précédentes :</p>		
<p>20</p>	<p>Maintenez <b>SHIFT</b> enfoncée et appuyez sur <b>E</b> pour remonter le curseur d'une ligne.  Répétez l'opération jusqu'à ce que le curseur soit sur la lettre A du mot CAPS.</p>	
<p>21</p>	<p>Appuyez sur <b>INSERT</b> pour créer une ligne vide.</p>	<p>Utilisez <b>INSERT</b> pour créer des lignes vides dans le texte.  (Utilisez <b>DELETE</b> pour effacer ces lignes vides.)</p> 
<p>22</p>	<p>Appuyez sur <b>RUN</b> pour afficher le message.</p>	<p>Notez que seul le second message (PAGE B) est affiché.  Dans l'exemple suivant, nous verrons comment afficher plusieurs messages.</p> 

**Exemple 2 — Faire défiler les messages dans l'ordre des pages (A, B, C, etc.)**

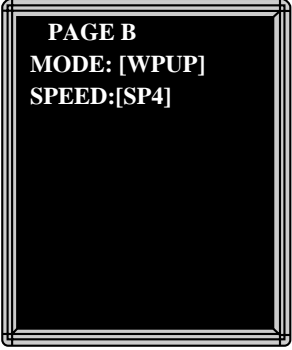
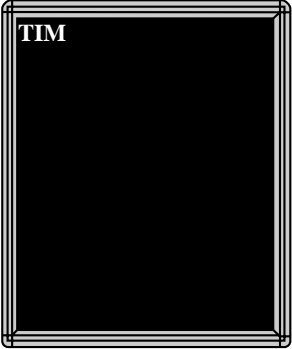
Une fois que vous avez programmé différents messages, vous pouvez sélectionner l'ordre ou la séquence dans lequel ces messages apparaissent. Dans cet exemple, nous ferons défiler les messages par leur numéro de page (A, B, C, etc.).

	Lorsque vous faites ceci...	Vous voyez cela...
Cet exemple continue où finit l'exemple 1. Cet exemple suppose qu'il y ait deux messages (Page A et B) dans l'afficheur.		
1	Appuyez sur <b>PROGRAM</b> .	Puisque nous reprenons où finissait l'exemple 1, voici ce qui doit apparaître sur l'afficheur : 
2	Press <b>RUN</b> .	DEMO ou RUN peuvent aussi apparaître ici. →  TIM = utilisé pour afficher les messages dans l'ordre de programmation. DEMO = affiche des messages de démonstration. RUN = utilisé pour afficher les messages par ordre de pages (A, B, C, etc.)
3	Si <i>RUN</i> apparaît sur l'afficheur, passez à l'étape suivante.  Sinon, appuyez sur <b>SELECT</b> jusqu'à ce que <i>RUN</i> apparaisse.	





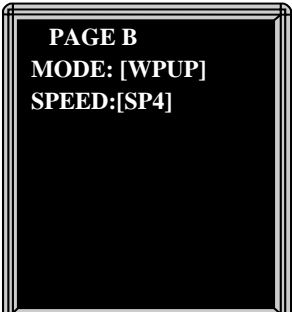
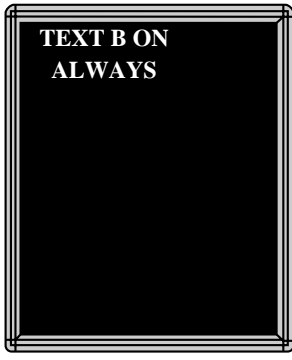

4	Appuyez sur <b>B</b> puis sur <b>A</b>	<p>L'ordre de ces lettres détermine l'ordre d'apparition des messages sur l'afficheur. Dans cet exemple, PAGE B puis PAGE A.</p> 
5	Appuyez sur <b>RUN</b> .	<div style="display: flex; flex-direction: column; align-items: center;"> <div style="margin-bottom: 20px;"> <p>Message de la PAGE B</p> <div style="border: 1px solid black; padding: 5px; text-align: center;"> <p><b>This is your second message.</b></p> <p><b>The CAPS key changes between upper &amp; lower case.</b></p> </div> </div> <div style="margin-bottom: 20px;"> <p>Message de la PAGE A</p> <div style="border: 1px solid black; padding: 5px; text-align: center;"> <p><b>THIS IS YOUR FIRST MESSAGE.</b></p> </div> </div> <div style="text-align: center;"> <p>Ces deux messages vont être affichés dans cet ordre jusqu'à ce qu'une nouvelle page ou un nouveau message soit entré.</p> </div> </div>
<p>En utilisant cette méthode, vous pouvez programmer l'ordre de certains ou de tous les messages que vous avez entrés dans l'afficheur..</p>		

### Exemple 3 — Faire défiler les messages à date et heure spécifiées

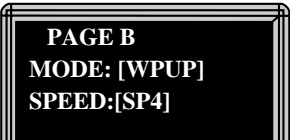
Dans l'exemple 2, vous avez programmé les messages dans l'ordre des pages (A, B, C, etc...) Toutefois, cette méthode ne pouvait pas préciser l'heure exacte à laquelle le message devait apparaître.

Dans cet exemple, nous vous montrerons comment faire apparaître et disparaître un message à une heure spécifiée.



	Lorsque vous faites ceci...	Vous voyez cela...
		<p>Pour cet exemple, assurez-vous que l'horloge interne de votre afficheur a été mise à l'heure avec précision. (Voir "Réglage de l'heure et la date", page 9.)                      Cet exemple continue où l'exemple 1 s'est arrêté.                      Cet exemple suppose qu'il y ait deux messages (pages A et B) dans l'afficheur.</p> <p>Dans cet exemple, nous programmerons l'afficheur pour qu'il fasse défiler le message de la page A seulement de lundi à vendredi de 13h20 à 13h 30.                      Nous programmerons l'afficheur pour qu'il fasse défiler le fichier B tout le temps.</p>
1	<p>Appuyez sur <b>PROGRAM</b>.</p> <p>(Si la PAGE B ne s'affiche pas, appuyez sur <b>B</b> pour l'activer.)</p>	<p>Puisque nous reprenons où finissait l'exemple 1, voici ce qui doit apparaître</p> 
2	<p>Maintenez la touche <b>SHIFT</b> enfoncée et appuyez sur <b>9</b> pour <b>TIME</b>.</p>	<p><i>ON ALWAYS</i> est le mode par défaut d'affichage d'un message. Un message paramétré <i>ON ALWAYS</i> s'affichera en permanence.</p>  <p>Puisque la PAGE B est déjà paramétrée, nous passons à la PAGE A.</p>



3	Appuyez sur <b>RUN</b> deux fois. Puis appuyez sur <b>PROGRAM</b> .	
4	Appuyez sur <b>A</b> .	
5	Maintenez la touche <b>SHIFT</b> enfoncée et appuyez sur <b>9</b> pour <b>TIME</b> .	
<p>Tout d'abord nous paramétrons l'heure à laquelle le message doit commencer à défiler : "ON"</p>		
6	Appuyez sur <b>D</b> (pour day) jusqu'à ce que <i>MO-FR</i> apparaisse.	 <p>Appuyez sur <b>D</b> pour choisir le jour, <b>H</b> pour l'heure, et <b>M</b> pour les minutes (elles s'incrémentent de 10 en 10).</p>
7	Appuyez sur <b>H</b> (pour hour) jusqu'à ce que <i>13:00</i> apparaisse.	 <p>Les heures doivent être réglées en mode 24 heures. (par exemple une heure de l'après-midi = 13:00, deux heures de l'après-midi = 14:00 etc...)</p>
8	Appuyez sur <b>M</b> (pour minute) jusqu'à ce que <i>13:20</i> apparaisse.	 <p>Les minutes s'incrémentent de 10 en 10</p>
9	Appuyez sur <b>SELECT</b> .	 <p>Nous allons maintenant régler l'heure à laquelle le message doit s'arrêter de défiler : OFF.</p>



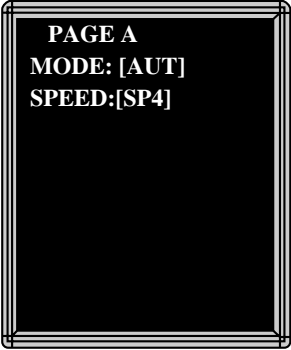

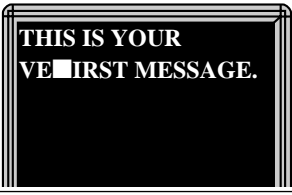
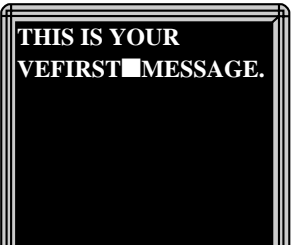

10	Répétez les étapes 6, 7 et 8, pour programmer l'heure <i>OFF</i> à laquelle le message doit s'arrêter de défiler (13:30 dans cet exemple.)
11	<p>Appuyez sur <b>RUN</b> deux fois.</p> <div style="display: flex; justify-content: space-between; align-items: center;"> <div style="width: 45%;"> <p>Ce message devrait apparaître en permanence.</p> <p style="text-align: center;">— PAGE B</p> </div> <div style="width: 50%; border: 1px solid black; padding: 5px; text-align: center;"> <p><b>This is your second message.</b></p> <p><b>The CAPS key changes between upper &amp; lower case.</b></p> </div> </div> <div style="display: flex; justify-content: space-between; align-items: center;"> <div style="width: 45%;"> <p>Ce message devrait apparaître uniquement entre les heures <i>ON</i> et <i>OFF</i> que vous avez programmées.</p> <p style="text-align: center;">— PAGE A</p> </div> <div style="width: 50%; border: 1px solid black; padding: 5px; text-align: center;"> <p><b>THIS IS YOUR FIRST MESSAGE.</b></p> </div> </div>

### Exemple 4 — Modifier le texte d'un message existant

Après avoir tapé votre message, vous voudrez peut-être rajouter, enlever du texte ou modifier le texte existant. Voici comment faire :

	Lorsque vous faites ceci...	Vous voyez cela...
	<p>Cet exemple continue où finit l'exemple 2.                      Cet exemple suppose qu'il y ait deux messages (Pages A et B) dans l'afficheur.</p> <p>Dans cet exemple, nous changerons la page A :  <i>THIS IS YOUR VERY FIRST MESSAGE, BUT NOW IT'S LONGER</i></p>	
1	Appuyez sur <b>PROGRAM</b> .	
2	<p>Appuyez sur <b>RUN</b>.</p> <p>Appuyez sur <b>SELECT</b> jusqu'à ce que RUN apparaisse.</p> <p>Appuyez sur <b>A</b> puis sur <b>B</b> pour déterminer l'ordre d'apparition des messages.</p> <p>Puis, appuyez sur <b>RUN</b> de nouveau.</p>	
3	<p>Appuyez sur <b>PROGRAM</b>.</p> <p>(Si la PAGE A ne s'affiche pas, appuyez sur <b>A</b>.)</p>	



4	Appuyez sur <b>ADV</b> .	<p>Le curseur clignotera au dessus de la première lettre.</p> 
5	Maintenez <b>SHIFT</b> enfoncée et appuyez sur <b>C</b> pour faire descendre le curseur d'une ligne.	<p>Comment déplacer le curseur :</p> <p style="text-align: center;">↑ <b>SHIFT + E</b></p> <p style="text-align: center;">← <b>SHIFT + D</b>      <b>SHIFT + F</b> →</p> <p style="text-align: center;"><b>SHIFT + C</b> ↓</p> <p>Le curseur doit clignoter au dessus de la première lettre de la <i>seconde ligne</i>.</p> 
6	Essayez de taper le mot <i>VERY</i>	<p>Vous n'aurez la possibilité de taper que les 2 premières lettres de <i>VERY</i>, car il n'y a pas assez de place sur cette ligne pour ajouter les autres caractères.</p> 
7	<p>Afin de faire de la place pour le mot <i>VERY</i>, vous devrez d'abord effacer le mot <i>MESSAGE</i>.</p> <p>Déplacez le curseur à la fin du mot <i>FIRST</i> en maintenant <b>SHIFT</b> enfoncée et en appuyant sur <b>F</b>.</p>	

8	Appuyez sur <b>DELETE</b> jusqu'à ce que le mot <i>MESSAGE</i> (et le point) soit effacés.	
9	Maintenez <b>SHIFT</b> enfoncée et appuyez sur <b>D</b> pour déplacer le curseur sur la lettre <i>F</i> .	
10	Terminez le mot <i>VERY</i> en tapant <i>RY</i> et un espace.	
11	Maintenez <b>SHIFT</b> enfoncée et appuyez sur <b>C</b> pour déplacer le curseur sur la ligne du dessous. Puis maintenez <b>SHIFT</b> enfoncée et appuyez sur <b>D</b> pour déplacer le curseur au début de la ligne.	
12	Tapez <i>MESSAGE, BUT NOW</i>	<p>Le curseur se déplace automatiquement à la ligne suivante.</p> 
13	Tapez <i>IT'S LONGER</i>	<p>Utilisez <b>SHIFT + W</b> pour obtenir une virgule.</p> <p>Utilisez <b>SHIFT + V</b> pour obtenir une apostrophe.</p> 
14	Appuyez sur <b>RUN</b> pour afficher votre message.	

### Exemple 5 — Effacer un message

Pour effacer tous les messages dans l'afficheur, voir le chapitre "Effacer la mémoire de votre afficheur", page 11.

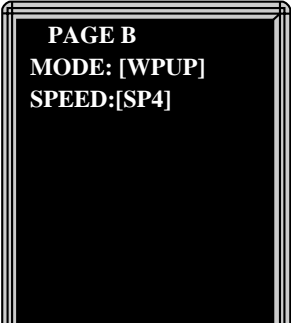

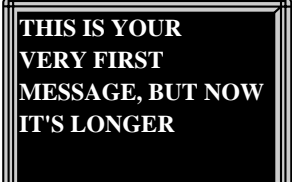
Si vous voulez seulement effacer des messages sélectionnés, alors utilisez la méthode indiquée dans cet exemple.





	Lorsque vous faites ceci...	Vous voyez cela...
	<p>Cet exemple continue où finit l'exemple 4.            Cet exemple suppose qu'il y ait deux messages (Pages A et B) dans l'afficheur :            Page A = <i>THIS IS YOUR VERY FIRST MESSAGE, BUT NOW IT'S LONGER</i>            Page B = <i>This is your second message. The CAPS key changes between upper &amp; lower case.</i></p> <p>Dans cet exemple, nous allons effacer le message page B.</p>	
1	<p>Appuyez sur <b>PROGRAM</b>.</p> <p>(Si la PAGE B ne s'affiche pas, alors appuyez sur <b>B</b>.)</p>	
2	<p>Appuyez sur <b>DELETE</b>.</p>	
3	<p>Appuyez sur <b>Y</b> pour effacer la page.</p>	
4	<p>Appuyez sur <b>RUN</b> deux fois.</p>	<p>Seul le message PAGE A doit apparaître maintenant.</p> 

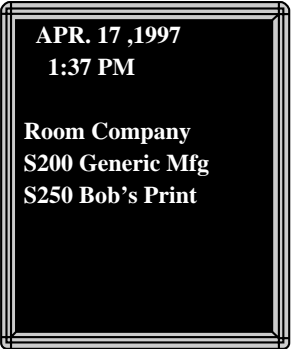

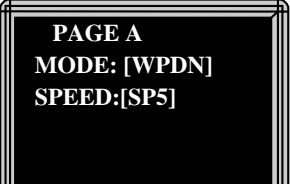

## Fonctions avancées de programmation d'un message

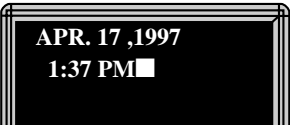
Avant de lire ce chapitre, familiarisez-vous avec les exemples du chapitre précédent "Programmation de base".

**Exemple 6 — Afficher l'heure et la date**

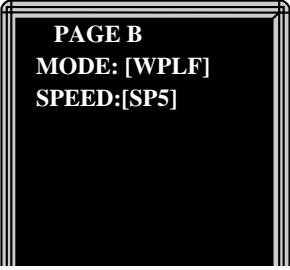
	Lorsque vous faites ceci...	Vous voyez cela...
<p>Dans cet exemple, nous allons créer un message qui affiche en permanence l'heure et la date courantes :</p>		
<p>Date et heure courantes (affichées en orange)</p> <p>Ceci sera affiché en rouge.</p> <p>Ceci sera affiché en vert</p>		<p><b>PAGE A</b></p> <p>(C'est le <i>premier</i> message que vous entrerez.)</p>
<p>Date et heure courantes (affichées en orange)</p> <p>Ceci sera affiché en rouge.</p> <p>Ceci sera affiché en vert</p>		<p><b>PAGE B</b></p> <p>(C'est le <i>second</i> message que vous entrerez.)</p>
<p>1</p>	<p>Effacez tous les messages contenus dans l'afficheur. (Voir "Effacer la mémoire de votre afficheur" page 12 ou "Exemple 5 : effacer un message" page 30.)</p>	
<p>2</p>	<p>Appuyez sur <b>PROGRAM</b>. (Si la PAGE A ne s'affiche pas, appuyez sur <b>A</b>.)</p>	
<p>3</p>	<p>Changez le MODE en Wipe Down.</p> <p>Choisissez la vitesse de transition du message la plus rapide — SP5.</p>	 <p>Utilisez <b>SHIFT + 2</b> pour changer le MODE.</p> <p>Utilisez <b>SHIFT + 8</b> pour changer la vitesse (SPEED).</p>

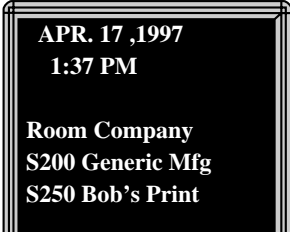

4	<p>Appuyez sur <b>ADV</b>.</p> <p>Appuyez sur <b>COLOR</b> jusqu'à ce que le curseur clignote en <u>orange</u>. Appuyez ensuite sur <b>SPACE</b> pour déplacer le curseur de 2 espaces.</p>	
Voici comment insérer <i>la date</i> dans un message :		
5	<p>Maintenez <b>SHIFT</b> appuyée et appuyez sur <b>0</b>.</p>	
6	<p>Appuyez sur <b>RETURN</b> pour commencer une nouvelle ligne.</p> <p>Appuyez sur <b>COLOR</b> jusqu'à ce que le curseur clignote en <u>orange</u>.</p> <p>Appuyez ensuite sur <b>SPACE</b> pour déplacer le curseur.</p>	
Voici comment insérer <i>l'heure</i> dans un message :		
7	<p>Maintenez <b>SHIFT</b> appuyée et appuyez sur <b>9</b>.</p>	
Entrez maintenant la suite du message PAGE A :		
8	<p>Appuyez sur <b>RETURN</b> deux fois pour descendre de deux lignes.</p> <p>Appuyez sur <b>COLOR</b> jusqu'à ce que le curseur clignote en <u>rouge</u>.</p> <p>Tapez <i>Room</i>, un espace, puis <i>Company</i> en utilisant la touche <b>CAPS</b> quand c'est nécessaire.</p>	

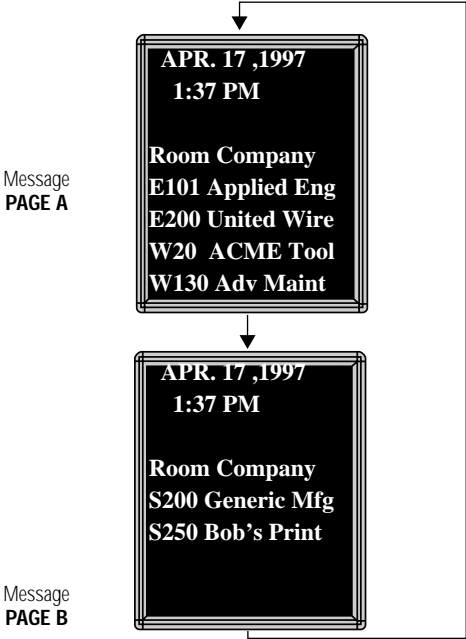

<p>9</p>	<p>Appuyez sur <b>RETURN</b> de nouveau pour commencer une nouvelle ligne.</p> <p>Appuyez sur <b>COLOR</b> jusqu'à ce que le curseur clignote en <u>vert</u>.</p> <p>Tapez <i>E101</i>, un espace, puis <i>Applied Eng</i> en utilisant la touche <b>CAPS</b> quand c'est nécessaire.</p> <p>Répétez ces opérations pour la suite du texte.</p>	
<p>10</p>	<p>Appuyez sur <b>PROGRAM</b>.</p> <p>Appuyez sur <b>B</b> pour aller à la PAGE B.</p> <p>Changez le MODE en Wipe Left [WPLF].</p> <p>Choisissez la vitesse de transition du message la plus rapide — SP5.</p>	 <p>Utilisez <b>SHIFT + 2</b> pour changer le MODE.</p> <p>Utilisez <b>SHIFT + 8</b> pour changer la vitesse (SPEED).</p>
<p>11</p>	<p>Appuyez sur <b>ADV</b>.</p>	
<p>12</p>	<p>En utilisant ce que vous avez appris dans les étapes précédentes, entrez le message PAGE B comme indiqué :</p>	 <p>Date et heure courantes (affichées en <i>orange</i>)</p> <p>Ceci sera affiché en <i>rouge</i>.</p> <p>Ceci sera affiché en <i>vert</i>.</p>
<p>13</p>	<p>Appuyez sur <b>RUN</b>.</p>	
<p>14</p>	<p>Appuyez sur <b>SELECT</b> jusqu'à ce que RUN apparaisse.</p>	

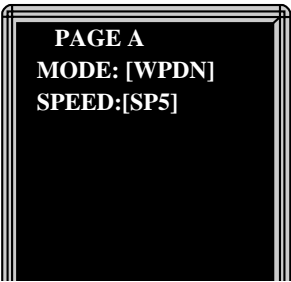

<p>15</p>	<p>Appuyez sur <b>A</b> puis sur <b>B</b> pour déterminer l'ordre d'apparition des messages.</p>	
<p>16</p>	<p>Appuyez sur <b>RUN</b> pour afficher vos deux messages.</p>	<div style="text-align: center;">  </div>

**Exemple 7 — Utiliser le mode FLASH pour valoriser une information**

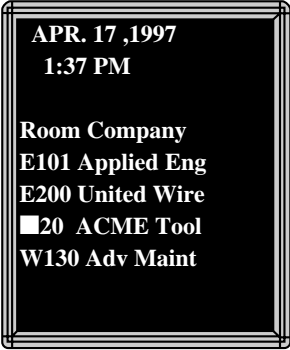
FLASH est un mode à utiliser avec modération. Cependant, il est très pratique pour attirer l'attention sur un un point précis de votre message :

	Lorsque vous faites ceci...	Vous voyez cela...
		<p>Cet exemple est la suite de l'exemple précédent :</p> <div style="display: flex; align-items: center;"> <div style="margin-right: 20px;"> <p>Nous allons utiliser le mode FLASH pour attirer l'attention sur ce numéro de salle.</p> </div>  </div>
1	<p>Appuyez sur <b>PROGRAM</b>.</p> <p>(Si la PAGE A ne s'affiche pas, appuyez sur <b>A</b>.)</p>	
2	<p>Appuyez sur <b>ADV</b>.</p>	<p>Curseur clignotant</p> <p>Nous reprenons où s'arrêtait l'exemple précédent. Voici donc ce qui doit apparaître en PAGE A.</p> <div style="display: flex; align-items: center;"> <div style="margin-right: 20px;"> <p>Curseur clignotant</p> </div>  </div>

3	Appuyez sur <b>A</b> .	 <p>■ APR. 17 ,1997 1:37 PM</p> <p>Room Company E101 Applied Eng E200 United Wire W20 ACME Tool W130 Adv Maint</p>
4	Maintenez <b>SHIFT</b> enfoncée et appuyez sur <b>C</b> jusqu'à ce que le curseur soit sur le W de W20.	<p>Placez le curseur ici.</p>  <p>APR. 17 ,1997 1:37 PM</p> <p>Room Company E101 Applied Eng E200 United Wire ■20 ACME Tool W130 Adv Maint</p>
5	Maintenez <b>SHIFT</b> enfoncée et appuyez sur <b>4</b> pour le mode FLASH.	<p>La ligne entière clignote.</p>  <p>APR. 17 ,1997 1:37 PM</p> <p>Room Company E101 Applied Eng E200 United Wire ■20 ACME Tool W130 Adv Maint</p>

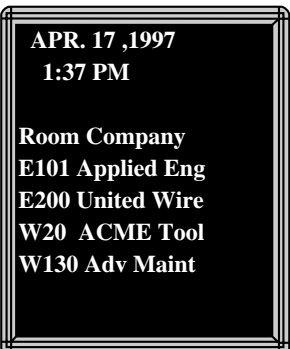
<p>6</p>	<p>Placez le curseur devant les mots ACME Tool.</p>	<p>Maintenez <b>SHIFT</b> enfoncée et appuyez sur <b>F</b> pour déplacer le curseur.</p> 
<p>7</p>	<p>Maintenez <b>SHIFT</b> enfoncée et appuyez sur <b>4</b>.  Ceci annule le clignotement pour la fin de la ligne.</p>	<p>Le seul texte qui clignote doit être le numéro de salle : W20.</p> 
<p>8</p>	<p>Appuyez sur <b>RUN</b> pour afficher votre message.</p>	

**Exemple 8 — Utiliser les polices de caractères et les couleurs**

Les polices de caractères sont la forme sous laquelle les caractères sont inscrits sur l’afficheur. Dans le monde de l’imprimerie et de l’édition, les polices ont des noms tels que Times ou Helvetica, des qualités telles que "décorative" ou "normale", des tailles (par exemple 12 points ou 14 points), peuvent être en gras ou italique...

Cet afficheur peut utiliser deux types de polices :

Majuscules et minuscules peuvent être utilisées avec cette police. —> **Voici la première police.**

Seules les majuscules peuvent être utilisées avec cette police. —> **VOICI LA SECONDE POLICE**



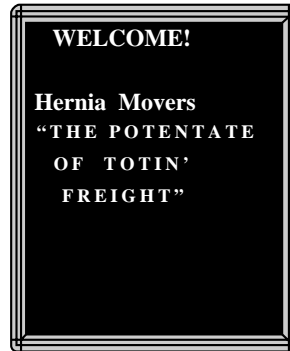

Voici le message que nous allons créer en utilisant les deux types de polices de caractères disponibles.







Pour passer d’une police à l’autre, appuyez sur la touche **FONT**.

Les exemples suivants montrent comment utiliser les polices de caractères sur l’afficheur :

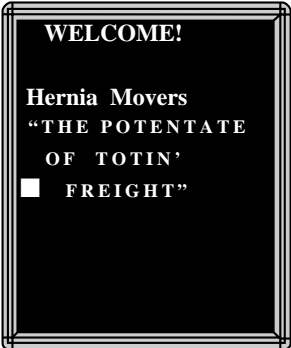
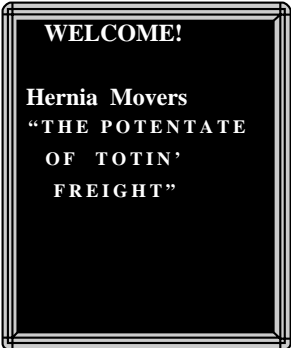
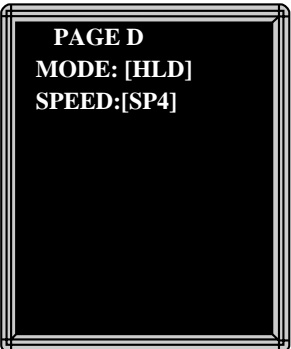
	Lorsque vous faites ceci...	Vous voyez cela...
1	Appuyez sur <b>PROGRAM</b> . (Si la PAGE C ne s’affiche pas, appuyez sur <b>C</b> .)  Utilisez <b>SHIFT + 5</b> pour changer le MODE en Hold.	

2	Appuyez sur <b>ADV</b> .	
3	Tapez le message suivant.	
4	Placez le curseur devant les mots <i>"The potentate"</i> Puis appuyez sur <b>FONT</b> .	<p>En appuyant sur <b>FONT</b> vous changez la police de caractères de toute la ligne.</p> <p>(Appuyez de nouveau sur <b>FONT</b> si vous voulez restaurer la première police.)</p> 
5	Placez le curseur devant le mot <i>potentate</i> Appuyez sur <b>FONT</b> . Vous changez la police de caractères des mots situés après le curseur.	<p>La touche <b>FONT</b> peut servir à changer la police sur toute une ligne, ou sur un mot seulement.</p> 

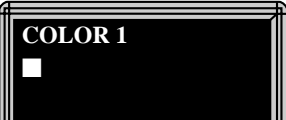
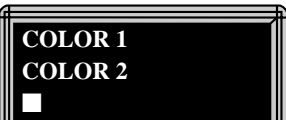
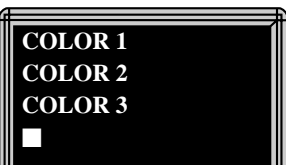
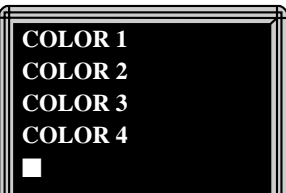
<p>6</p>	<p>Appuyez de nouveau sur <b>FONT</b> pour que toute la ligne soit dans la même police de caractères.</p> <p>Puis placez le curseur devant les lignes restantes et modifiez la police de chaque ligne.</p>	
<p>7</p>	<p>Appuyez sur <b>RUN</b> pour afficher votre message.</p>	
<p>Voici un exemple de l'utilisation des couleurs :</p>		
<p>8</p>	<p>Appuyez sur <b>PROGRAM</b>.</p> <p>(Si la PAGE D ne s'affiche pas, appuyez sur <b>D</b>.)</p> <p>Utilisez <b>SHIFT + 5</b> pour changer le MODE en Hold.</p>	
<p>9</p>	<p>Appuyez sur <b>ADV</b>.</p>	

10	Tapez <i>COLOR 1</i> Puis appuyez sur <b>RETURN</b>	COLOR 1 doit être en <u>rouge</u> .	
11	Appuyez sur <b>COLOR</b> Tapez <i>COLOR 2</i> Puis appuyez sur <b>RETURN</b>	COLOR 2 doit être en <u>rouge</u> .	
12	Appuyez sur <b>COLOR</b> Tapez <i>COLOR 3</i> Puis appuyez sur <b>RETURN</b>	COLOR 3 doit être en <u>vert</u> .	
13	Appuyez sur <b>COLOR</b> Tapez <i>COLOR 4</i> Puis appuyez sur <b>RETURN</b>	COLOR 4 doit être en <u>orange</u> .	
14	Appuyez sur <b>COLOR</b> Tapez <i>COLOR 5</i> Puis appuyez sur <b>RETURN</b>	COLOR 5 doit être en <u>multicolore</u> .	
15	Appuyez sur <b>COLOR</b> Tapez <i>COLOR 6</i> Puis appuyez sur <b>RETURN</b>	COLOR 6 doit être en <u>multicolore</u> .	

16	Appuyez sur <b>COLOR</b> Tapez <i>COLOR 7</i> Puis appuyez sur <b>RETURN</b>	Chaque lettre de <i>COLOR 7</i> doit être d'une couleur différente. → 
17	Appuyez sur <b>RUN</b> pour afficher le résultat.	

### Exemple 9 — Les caractères internationaux

Les caractères internationaux—comme ü ou é—peuvent être inclus dans les messages.

**NOTE:** Les caractères internationaux ne peuvent pas être utilisés avec la petite police de caractères. Si vous essayez, vous obtiendrez un point d'interrogation (?) à la place de la lettre.

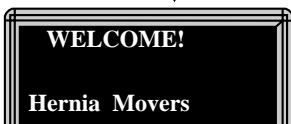

Le tableau suivant reprend tous les caractères internationaux disponibles :

	 <p>Placez le curseur sur un caractère de base, comme E.</p> <p>Appuyez ensuite sur <b>SELECT</b> pour choisir un caractère international.</p>											
Caractères de base	(Utilisez la touche <b>CAPS</b> de la télécommande pour les minuscules.)											
	A	C	E	I	N	O	U	Y	?	!	\$	
Caractères internationaux	à	Ç	é	ï	ñ	ó	ü	ÿ	¿	¡	¢	
	ä	ç	è	í	Ñ	ö	ú	Ÿ	?	!	£	
	á	C	è	í	N	ò	Û	y			¥	
	À	c	è	l	n	O	ú				f	
	Ä		E	i		ó	U				\$	
	æ		E			o	u					
	Æ		e			O						
	á					o						
	ä											
	À											
	a											

## Annexes

### Annexe A — Auto-diagnostic de l'afficheur

Votre afficheur peut réaliser un auto-diagnostic qui vous permet de vérifier que toutes les LEDs fonctionnent correctement.

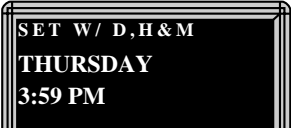
	Lorsque vous faites ceci...	Vous voyez cela...
1	Appuyez sur <b>PROGRAM</b> .	 <p>PAGE A MODE: [AUT] SPEED:[SP4]</p>
2	Appuyez sur <b>BACK</b> jusqu'à ce que SET TIME AND DAY apparaisse.	 <p>SET TIME AND DAY</p>
3	Appuyez sur <b>ADV</b> .	 <p>SET W/ D, H&amp;M THURSDAY 3:59 PM</p>
4	Tapez <i>TEST</i>	L'afficheur va effectuer une série de tests jusqu'à ce que vous appuyez sur la touche <b>PROGRAM</b> .
5	Appuyez sur <b>PROGRAM</b> pour quitter le mode d'auto-diagnostic.	

## Annexe B — Résumé des fonctions

### Les touches de contrôle

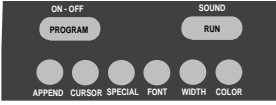
	
<b>PROGRAM</b>	<p>Pour allumer ou éteindre l'afficheur, maintenez <b>SHIFT</b> enfoncée puis appuyez sur <b>PROGRAM</b>.</p> <p>Pour entrer des messages, régler la date et l'heure, effacer la mémoire, etc., appuyez sur <b>PROGRAM</b> puis sur <b>BACK</b> jusqu'à ce que le paramètre à modifier soit atteint. Puis appuyez sur <b>ADV</b> pour modifier ce paramètre.</p>
<b>RUN</b>	Appuyez deux fois pour sortir du mode PROGRAM.
<b>APPEND</b>	Non utilisé.
<b>CURSOR</b>	Non utilisé.
<b>SPECIAL</b>	Non utilisé.
<b>FONT</b>	Permet de passer d'une police de caractères à l'autre.
<b>WIDTH</b>	Non utilisé.
<b>COLOR</b>	Change la couleur du texte.

### Modes de défilement et fonctions spéciales

	
<b>ROLL</b>	Non utilisé.
<b>WIPE</b>	<p>Maintenez la touche <b>SHIFT</b> enfoncée et appuyez sur <b>2</b> pour utiliser le mode Wipe dans un message.</p> <p>Utilisez <b>SELECT</b> pour changer la direction de défilement du mode Wipe.</p>
<b>SCROLL</b>	Non utilisé.
<b>FLASH</b>	Maintenez la touche <b>SHIFT</b> enfoncée et appuyez sur <b>4</b> pour utiliser le mode Flash dans un message.
<b>HOLD</b>	Maintenez la touche <b>SHIFT</b> enfoncée et appuyez sur <b>5</b> pour utiliser le mode Hold dans un message.
<b>ROTATE</b>	Non utilisé.
<b>AUTO</b>	Maintenez la touche <b>SHIFT</b> enfoncée et appuyez sur <b>7</b> pour utiliser le mode Auto dans un message.

<b>SPEED</b>	Maintenez la touche <b>SHIFT</b> enfoncée et appuyez sur <b>8</b> pour utiliser le mode Speed (Vitesse) dans un message. Utilisez <b>SELECT</b> pour régler la vitesse (NHL = vitesse la plus lente, SP5 = vitesse la plus rapide).
<b>TIME</b>	Maintenez la touche <b>SHIFT</b> enfoncée et appuyez sur <b>9</b> pour insérer l'heure dans un message.
<b>DATE</b>	Maintenez la touche <b>SHIFT</b> enfoncée et appuyez sur <b>0</b> pour insérer la date dans un message.